

# Kurzanleitung

Segway Personal Transporter (PT) i2, x2



## **WARNUNG**

### **VERLETZUNGS- UND LEBENSGEFAHR!**

Die Benutzung Ihres Segway PT kann durch Kontrollverlust, Zusammenstöße und Stürze lebensgefährlich werden oder zu schweren Verletzungen führen. Zum sicheren Fahren müssen Sie alle Anleitungen und Warnungen in der Benutzerdokumentation befolgen.

# **Kurzanleitung**

## **Segway® PT i2, x2**

# Copyright, Marken und Kontaktinformationen

Copyright © 2006 Segway Inc. Alle Rechte vorbehalten.

## Marken/Warenzeichen

Segway Inc. („Segway“) besitzt zahlreiche in den USA und anderen Ländern eingetragene Marken/Warenzeichen, unter anderem Segway, und das

Segway-„Flyguy“-Logo. Von ® gefolgte Marken sind eingetragene Marken von Segway. Alle anderen Marken sind Warenzeichen oder nicht eingetragene Marken (Common-Law-Marken) von Segway. Wird eine Marke in dieser Anleitung nicht aufgeführt, bedeutet das nicht, dass Segway diese Marke nicht verwendet oder das Produkt nicht aktiv vermarktet und auch nicht, dass es für den jeweiligen Markt keine Rolle spielt. Segway behält sich alle Rechte an seinen Marken/Warenzeichen vor. Alle anderen Marken/Warenzeichen sind Eigentum der jeweiligen Inhaber.

## **Kontaktinformationen**

Wenn Sie Unterstützung benötigen, wenden Sie sich bitte an den Händler, bei dem Sie das Produkt gekauft haben. Eine Liste mit Segway-Vertragshändlern und –Vertriebszentralen finden Sie auf der Segway-Website unter <http://www.segway.com>.

Segway-Kundenbetreuung: 866.4SEGWAY (866.473.4929)

Fax: 603.222.6001

E-Mail: [technicalsupport@segway.com](mailto:technicalsupport@segway.com)

Website: <http://www.segway.com>

Artikelnummer: 20601-00005



# Inhalt

## Vorwort

Zu dieser Anleitung .....	xii
Verletzungsrisiko .....	xiii
Fahranleitung für den Segway PT .....	xiv
Zugehörige Benutzerunterlagen .....	xv
Hinweisdefinitionen .....	xvii
Einleitung.....	1
Safety First! .....	2
Bauteile des Segway PT .....	5
Verwendung des InfoKey .....	8
Tasten und Anzeigebereich des InfoKey ....	9
Vorbereitung des Segway PT .....	12
Auspacken des Segway PT .....	12
Zusammenbau des Segway PT .....	14
Montage des Lenkers .....	15
Montage des LeanSteer-Rahmens .....	18

Installierung der Konsolenverkleidung .....	20
Installierung des InfoKey-Sockels .....	21
Montage des Sockeladapters .....	23
Andocken des InfoKey .....	23
Vorbereitung des LeanSteer-Rahmens ....	24
Einstellen der Lenkerhöhe .....	25
Aufladen der Akkus .....	27
Ladeanzeigeleuchten .....	32
Sicherheitswarnungen .....	34
Geschwindigkeitsbegrenzer .....	35
Vibrationswarnung .....	38
Sicherheitsabschaltung .....	42
Gleichgewichts-Modus .....	47
Fahrer-Erkennungssensoren .....	48
Fahrprinzipien .....	51
Körperhaltung – so fahren Sie richtig.....	51
Gefahrenvermeidung .....	53
Rutschgefahr .....	54
Sturzgefahr .....	56
Umkipppgefahr .....	57
Fahren des Segway PT .....	59
Schritt 1: Fahrvorbereitungen.....	60
Schritt 2: Einschalten des Segway PT .....	63
Schritt 3: Bestätigung der Anfängereinstellung ...	65

Schritt 4: Vor dem Aufsteigen .....	68
Schritt 5: Aufsteigen .....	70
Schritt 6: Vorwärts- und Rückwärtsfahren.....	77
Schritt 7: Anhalten.....	80
Schritt 8: Wenden.....	84
Wenden auf der Stelle .....	84
Wenden während der Fahrt .....	86
Schritt 9: Absteigen .....	87
Schritt 10: Sicherung Ihres Segway PT .....	93
Schritt 11: Ausschalten des Segway PT .....	96
Fahrübungen .....	97
Geländefahrten .....	100
Geländekompensierung .....	100
Navigieren von Treppen und Kantsteinen ....	102
Fahreretikette .....	106
Sicherheitstipps und -richtlinien .....	108
Melden Sie alle Zwischenfälle .....	124
Konsultieren Sie die Bedienungsanleitung und die Website .....	124



# Vorwort

Herzlichen Glückwunsch zu Ihrem neuen Segway® Personal Transporter (PT)!

Segway PT ist der Standardbegriff für den in dieser Anleitung beschriebenen Segway Transporter mit patentierter Gleichgewichtstechnologie. Die Segway PT-Modelle (i2 oder x2) sind zwar nicht identisch, jedoch gelten die Grundsätze in dieser Anleitung für beide.

# Zu dieser Anleitung

Diese Kurzanleitung soll Ihnen helfen, Ihren Segway PT fahrbereit zu machen und zu fahren. Sie bietet Ihnen die nötigen Basisinformationen für einen schnellen Start. Weitergehende Informationen finden Sie in der Bedienungsanleitung.

Alle in den Benutzerunterlagen für den Segway PT aufgeführten Warnhinweise und Vorsichtsmaßnahmen müssen unbedingt beachtet werden. Ferner ist beim Fahren mit dem Segway PT stets Umsicht geboten.

# Verletzungsrisiko

---



Beim Fahren mit dem Segway PT kann es durch Kontrollverlust, Zusammenstöße und Stürze zu Verletzungen kommen. Sie sind für das Erlernen des Fahrens mit dem Segway PT selbst verantwortlich. Nur durch sicheren Umgang kann das Unfallrisiko auf ein Minimum reduziert werden. Diese Kurzanleitung, die Bedienungsanleitung und das Sicherheitsvideo (DVD) sollen Ihnen helfen, sich mit sicheren Fahrtechniken vertraut zu machen.

Eine Liste mit Segway-Vertragshändlern und -Vertriebszentralen finden Sie unter [www.segway.com](http://www.segway.com).

---

# Fahranleitung für den Segway PT

Segway möchte, dass Sie beim Erlernen des sicheren Umgangs mit Ihrem Segway PT Freude haben. Erinnern Sie sich daran, wie es war, als Sie Fahrrad- oder Autofahren, Skilaufen oder sonst etwas lernten, bei dem ein Transportmittel eine Rolle spielte. Wahrscheinlich hat Ihnen jemand geholfen. Sie haben schrittweise und an einem sicheren Ort angefangen. Auf die gleiche Art und Weise sollten Sie auch den Segway PT fahren lernen.

Wenn Sie alle Anleitungen und Warnhinweise in dieser Kurzanleitung, der Bedienungsanleitung und dem Sicherheitsvideo sorgfältig beachten, sollten Sie in der Lage sein, sich das Fahren mit dem Segway PT selbst beizubringen. Seien Sie allerdings stets vorsichtig! Bei Ihrer ersten Fahrt mit dem Segway PT sollten Sie sich von einem Freund helfen lassen, der sich mit allen Anleitungen und Warnhinweisen in dieser Kurzanleitung und dem Sicherheitsvideo vertraut gemacht hat. Stellen Sie vor jeder Fahrt sicher, dass die Reifen in gutem Zustand sind und dass alle Teile fest sitzen.

**Gehen Sie bitte auf keinen Fall ein Risiko ein.**

# Zugehörige Benutzerunterlagen

- **Bedienungsanleitung** – In der Bedienungsanleitung für den Segway PT finden Sie Sicherheitshinweise, Informationen zu Betrieb, Pflege und zum Akku sowie Anleitungen zur Fehlerbehebung und Wartung.
- DVD mit Folgendem:
  - **beide Anleitungen im PDF-Format.** Auf der DVD stellt Segway Ihnen eine elektronische Kopie der Bedienungsanleitung und der Kurzanleitung zur Verfügung. Diese entsprechen inhaltlich den schriftlichen Anleitungen. Zum Zugriff auf die PDF-Dateien benötigen Sie den Adobe Reader®.





- **Sicherheitsvideo.**

Das Sicherheitsvideo befindet sich auf derselben DVD wie die Anleitungen. Es zeigt Ihnen wichtige Informationen zum Umgang mit Ihrem Segway PT. Um das Verletzungsrisiko zu minimieren, müssen Sie sich vor der Inbetriebnahme alle Anleitungen und Warnhinweise in dem Sicherheitsvideo ansehen und diese einhalten.

Für Nordamerika (USA, Kanada, Mexiko) und Japan werden die DVDs im NTSC-Format und für die größten Teile von Europa, Asien, Australien und Neuseeland im PAL-Format ausgeliefert.

# Hinweisdefinitionen

In dieser Anleitung kommen folgende Hinweise zum Einsatz:

 <b>WARNUNG!</b>	Warnt vor Handlungen, bei denen Sie sich verletzen können.
 <b>VORSICHT</b>	Warnt vor Handlungen, bei denen der Betrieb des Segway PT beeinträchtigt werden bzw. das Gerät Schaden nehmen kann.
 <b>HINWEIS:</b>	Macht wichtige Punkte, hilfreiche Tipps, besondere Umstände oder alternative Methoden kenntlich.
	Macht einen Querverweis auf einen anderen Abschnitt in diesem Dokument oder auf die Bedienungsanleitung kenntlich.



# Einleitung

In dieser Anleitung finden Sie Informationen zu folgenden Themen:

- Sicherheits- und Warnhinweise, damit Sie stets gefahrlosen Fahrspaß genießen können
- Bauteile des Segway PT
- Zusammenbau
- Sicherheitswarnungen
- Einzelheiten zum Umgang mit dem Segway PT (einschließlich Fahrvorbereitungen und erste Fahrt)
- Fahrtechniken

# Safety First!

In diesem Abschnitt finden Sie Sicherheits- und Warnhinweise, mit denen Sie sich vor der Inbetriebnahme Ihres Segway PT unbedingt vertraut machen sollten.

---



## **VERLETZUNGS- UND LEBENSGEFAHR!**

**Die Benutzung Ihres Segway PT kann durch Kontrollverlust, Zusammenstöße und Stürze lebensgefährlich werden oder zu schweren Verletzungen führen. Zur Minimierung des Verletzungsrisikos müssen Sie sich alle Anleitungen und Warnhinweise in den Benutzerunterlagen durchlesen und befolgen.**

---



**Tragen Sie stets einen Helm. Verwenden Sie einen zugelassenen Fahrrad- oder Skateboard-Helm, der bei angelegtem Kinnriemen richtig sitzt und Ihren Hinterkopf schützt.**

---



**Vermeiden Sie Hindernisse und rutschige Oberflächen, die dazu führen können, dass Sie das Gleichgewicht verlieren oder stürzen.**

---



**Achten Sie auf alle Warnungen und Meldungen von Ihrem Segway PT. Sie weisen auf gefährliche Betriebsbedingungen hin. Sie müssen sich unbedingt mit allen in den Benutzerunterlagen beschriebenen Sicherheitswarnungen vertraut machen und entsprechend darauf reagieren.**

---

# Bauteile des Segway PT

Der Segway PT umfasst folgende Bauteile:

- InfoKey™
- InfoKey-Sockel
- Lenker
- LeanSteer™-Rahmen
- Reifen/Radaufhängung und Schutzbleche
- Konsole mit Lade- und Gleichgewichtsanzeigeleuchten
- Konsolenverkleidung
- Matten
- Unterteil
- Akkus



**WARNUNG!**

**Alle Teile des Segway PT müssen sachgerecht installiert werden. Ohne fest montierten LeanSteer-Rahmen dürfen Sie sich niemals auf den Segway PT stellen. Wird der Segway PT benutzt, ohne dass alle Teile fachgemäß installiert sind, kann es aufgrund von Kontrollverlust, Zusammenstößen und Stürzen zu Beschädigungen des Fahrzeugs und schweren Verletzungen kommen.**

---



**WARNUNG!**

**Der Segway PT darf auf keinen Fall modifiziert werden. Modifikationen ohne vorherige schriftliche Genehmigung von Segway können den Betrieb des Segway PT beeinträchtigen, zu schweren Verletzungen und/oder Schäden führen und Ihre Garantieansprüche nichtig machen.**

---

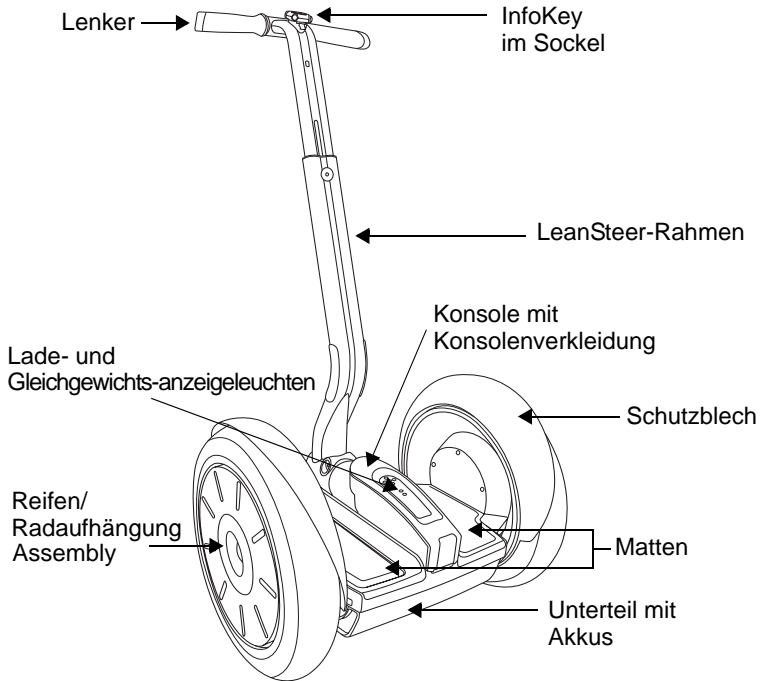

# Verwendung des InfoKey

Der InfoKey dient zur Kommunikation mit dem Segway PT. Er hat am Außenrand vier Tasten und in der Mitte ein Display.

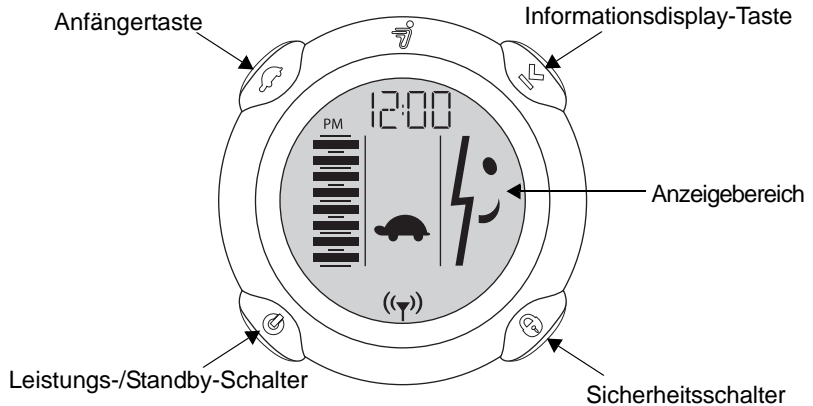

## ***Tasten und Anzeigebereich des InfoKey***



### **Leistungs-/Standby-Schalter**

Mit dem Leistungs-/Standby-Schalter können Sie den Segway PT ein- und ausschalten und vom Gleichgewichts- in den Standby-Modus umschalten.



### **Anfängertaste**

Mit der Anfängertaste können Sie die Anfängereinstellung ein- und ausschalten und den Hintergrund beleuchten. Bei eingeschalteter Anfängereinstellung sind die Höchstgeschwindigkeit (für die Vorwärtsfahrt) und die Lenkgeschwindigkeit reduziert. Sie müssen anfangs unbedingt bei der Anfängereinstellung üben.



## **Informationsdisplay-Taste**

Die Informationsdisplay-Taste bietet folgende Funktionen:

- Hier finden Sie Informationen wie Uhrzeit, Datum, Geschwindigkeit, durchschnittliche Geschwindigkeit, Wegstrecken- und Kilometermesser.
- Sie können die Uhrzeit, das Geschwindigkeits-/Entfernungsformat und das Datum einstellen sowie die durchschnittliche Geschwindigkeit und den Wegstreckenmesser zurücksetzen.



## **Sicherheitsschalter**

Mit dem Sicherheitsschalter können Sie die Sicherheitsfunktion (Alarm) aktivieren.

## **Anzeigebereich**

**Auf dem Anzeigebereich** sehen Sie die Uhrzeit, das Datum, die Geschwindigkeit, die durchschnittliche Geschwindigkeit, die zurückgelegte Wegstrecke und die Kilometerzahl.

- ▶ ▶ Weitere Informationen finden Sie unter „**Der InfoKey**“ in der Bedienungsanleitung.

# Vorbereitung des Segway PT

In diesem Abschnitt werden die Teile und der Zusammenbau Ihres Segway PT beschrieben.

## Auspacken des Segway PT

Der Segway PT wird mit folgenden Teilen ausgeliefert:

- Lenker
- LeanSteer-Rahmen
- Schrauben und Spannkeile für den LeanSteer-Rahmen
- Konsolenverkleidung
- Unterteil
- Kurzanleitung
- Bedienungsanleitung
- Sicherheitsvideo (DVD)

- InfoKey
- InfoKey-Sockel und Schraube
- Beschränkte Garantie für den Segway PT (nur USA)
- Inbusschlüssel-Set (3 mm und 5 mm)
- Stromkabel (zum Aufladen der Akkus)

# Zusammenbau des Segway PT

In diesem Abschnitt finden Sie die Montageanleitung für Ihren Segway PT.

---



**WARNUNG!**

**Schalten Sie Ihren Segway PT stets aus und ziehen Sie das Stromkabel ab, bevor Sie Wartungsarbeiten vornehmen oder Teile bzw. Zubehör anbringen.**

---



**VORSICHT**

Halten Sie sich beim Festziehen von Schrauben stets an die angegebenen Drehmomentwerte. Zu fest bzw. zu locker sitzende Schrauben können das Gerät beschädigen bzw. zu Funktionsfehlern führen.

---

- ▶ ▶ Wenn der Segway PT bereits zusammengebaut ist, können Sie diesen Abschnitt überspringen und mit „**Einstellen der Lenkerhöhe**“ auf Seite 25 fortfahren.

### ***Montage des Lenkers***

**Erforderliche Werkzeuge:** Drehmomentschlüssel mit 3-mm-Einsatz.

Der Lenker wird wie folgt am LeanSteer-Rahmen angebracht:

1. Stellen Sie sicher, dass der Segway PT ausgeschaltet und vom Stromnetz getrennt ist.
2. Richten Sie den Lenker mit Hilfe der Führungen am LeanSteer-Rahmen aus.
3. Positionieren Sie die Lenkerschelle am Lenker.

4. Stecken Sie die drei Schrauben durch die Lenkerschelle in den LeanSteer-Rahmen.
5. Ziehen Sie mit Hilfe des 3-mm-Inbusschlüssels reihum in kleinen Schritten die drei Schrauben fest.
6. Stellen Sie sicher, dass der Abstand zwischen der Lenkerschelle und dem LeanSteer-Rahmen überall gleich groß und auch oben und unten identisch ist. Ziehen Sie die Schrauben auf 6,0 Nm an.

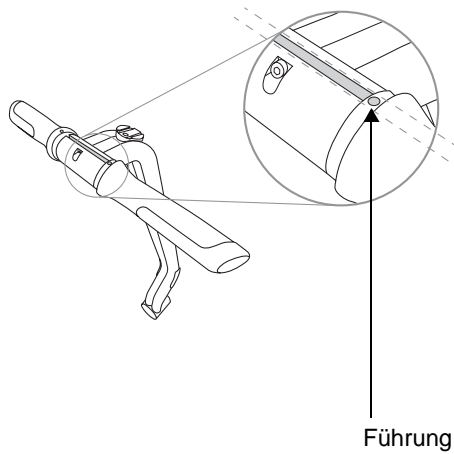
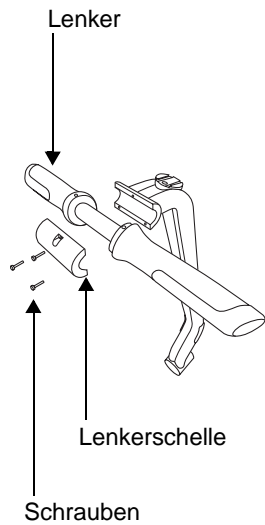

## ***Montage des LeanSteer-Rahmens***

**Erforderliche Werkzeuge:** Drehmomentschlüssel mit 5-mm-Einsatz.

Der LeanSteer-Rahmen wird wie folgt am Unterteil angebracht:

1. Schieben Sie den LeanSteer-Rahmen auf die drehbare Steckhülse.

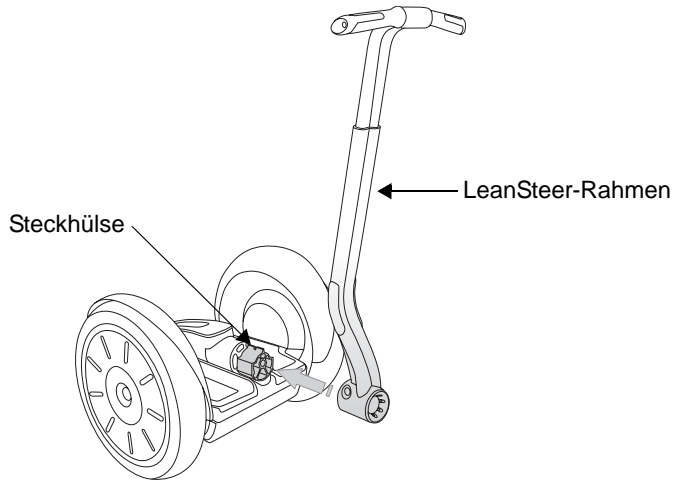

2. Installieren Sie unten am LeanSteer-Rahmen auf beiden Seiten die Spannkeile (mit der abgerundeten Seite nach unten).
3. Drehen Sie die Schraube lose durch die Spannkeile.
4. Bevor Sie die Schraube festziehen, müssen Sie per Sichtprüfung sicherstellen, dass der Lenker gerade und mittig sitzt. Wenn nicht, müssen sie den LeanSteer-Rahmen justieren.
5. Ziehen Sie die Schraube auf 11,0 Nm an.

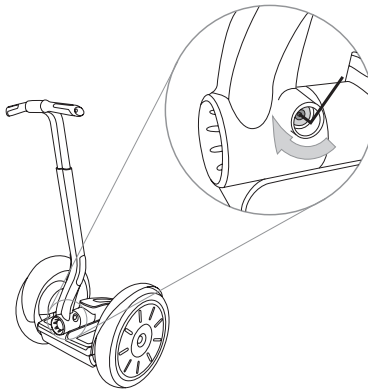

## ***Installierung der Konsolenverkleidung***

**Erforderliche Werkzeuge:** Keines.

Die Konsolenverkleidung wird wie folgt angebracht:

1. Stellen Sie sicher, dass der Segway PT ausgeschaltet und vom Stromnetz getrennt ist.
2. Drücken Sie die Verkleidung auf die Konsole.
3. Rasten Sie den hinteren Teil der Verkleidung ein.

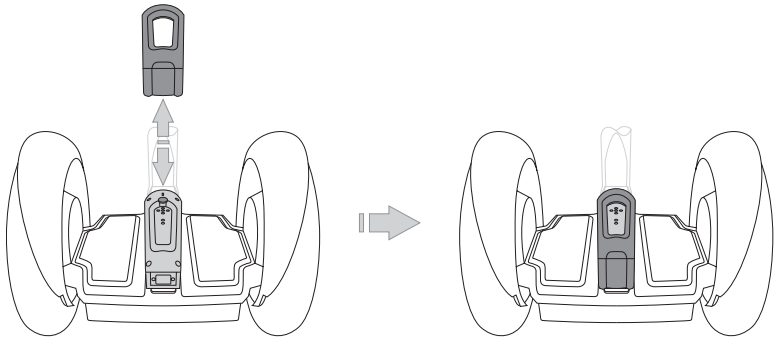

## ***Installierung des InfoKey-Sockels***

**Erforderliche Werkzeuge:** Drehmomentschlüssel mit 3-mm-Einsatz.

---



### **HINWEIS:**

Vor der Inbetriebnahme muss der InfoKey-Sockel installiert und der InfoKey im Sockel angedockt werden. Achten Sie beim Fahren stets auf Ihre Umgebung und schauen Sie nach vorn.

---

Der InfoKey-Sockel wird wie folgt angebracht:

1. Setzen Sie den InfoKey-Sockel (mit der Arretierung nach unten) auf den oberen Teil des LeanSteer-Rahmens.
2. Drehen Sie die 3-mm-Schraube durch das Loch oben im InfoKey-Sockel in den oberen LeanSteer-Rahmen.
3. Ziehen Sie die Schraube auf 2,0 Nm an.

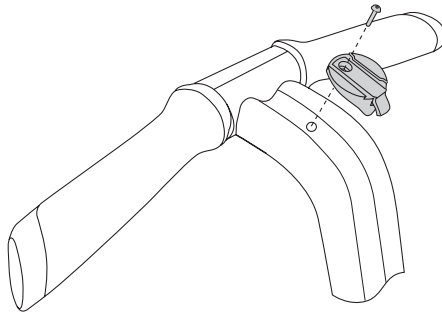

## ***Montage des Sockeladapters***

**Erforderliche Werkzeuge:** Keines.

Schrauben Sie den InfoKey-Sockeladapter an die Unterseite des InfoKey.

## ***Andocken des InfoKey***

**Erforderliche Werkzeuge:** Keines.

Der InfoKey wird wie folgt angedockt:

1. Stellen Sie sicher, dass der InfoKey-Sockeladapter am InfoKey angeschraubt ist.
2. Schieben Sie den InfoKey von unten nach oben in den InfoKey-Sockel ein.

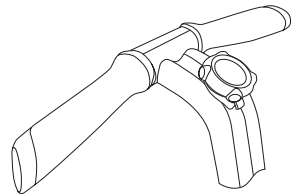
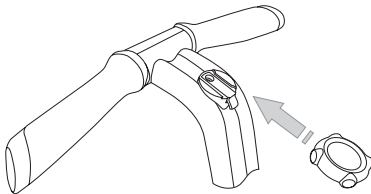

## ***Vorbereitung des LeanSteer-Rahmens***

**Erforderliche Werkzeuge:** 3-mm-Inbusschlüssel, Drehmomentschlüssel mit 3-mm-Einsatz.

Der LeanSteer-Rahmen wird zum Versand so weit wie nur möglich zusammengesoben. Er muss vor der Einstellung der Lenkerhöhe zusammengebaut werden. Der LeanSteer-Rahmen wird wie folgt auseinander gezogen und montiert:

1. Entfernen Sie mit Hilfe des 3-mm-Inbusschlüssels die Höheneinstellschraube und -klemme.
2. Schieben Sie die obere Schiene des LeanSteer-Rahmens so weit heraus, bis der Schlitz für die Höheneinstellschraube zum Vorschein kommt.
3. Bringen Sie die Höheneinstellklemme und die 3-mm-Schraube wieder an.
4. Ziehen Sie die Schraube auf 2,0 Nm an.

## ***Einstellen der Lenkerhöhe***

**Erforderliche Werkzeuge:** 3-mm-Inbusschlüssel, Drehmomentschlüssel mit 3-mm-Einsatz.

Die Lenkerhöhe wird wie folgt eingestellt:

1. Lockern Sie die Höheneinstellschraube.

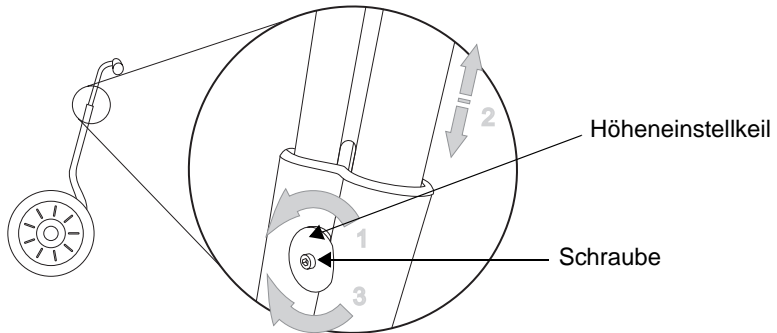

2. Ziehen Sie den Lenker nach oben, bis sich dieser leicht oberhalb Ihres Ellbogens oder höher befindet. Sie müssen dabei auf dem Boden stehen und das Unterteil muss horizontal sein. Sie können die Höhe dann weiter justieren, bis sie für Sie bequem ist.
3. Ziehen Sie die Höheneinstellschraube auf 2,0 Nm an.



### **HINWEIS:**

Die richtige Lenkerhöhe spielt für Sicherheit und Fahrkomfort eine wichtige Rolle.

---

# Aufladen der Akkus

---



## HINWEIS:

Die Akkus des Segway PT müssen vor dem Ersteinsatz mindestens 12 Stunden lang aufgeladen werden.

---

Der Segway PT wird mit zwei vorinstallierten Lithium-Ionen-Akkus ausgeliefert; diese befinden sich an der Unterseite des Unterteils.

Um die Leistung Ihrer Akkus zu maximieren, müssen sie einmal monatlich oder nach 12 Betriebsstunden – je nachdem, was zuerst kommt – mindestens 12 Stunden lang aufgeladen werden. Sie dürfen nur in dem angegebenen Ladetemperaturbereich aufgeladen werden.

- ▶ ▶ Weitere Informationen finden Sie unter „**Spezifikationen für die Akkus**“ in der Bedienungsanleitung.

Laden Sie die Akkus Ihres neuen Segway PT möglichst bald nach Erhalt mindestens 12 Stunden lang auf.

Achten Sie beim Aufladen stets darauf, dass die Umgebung sauber, trocken und frei von Unrat ist.

Die Akkus werden wie folgt aufgeladen:

1. Öffnen Sie die Ladebuchse am Segway PT.
2. Achten Sie darauf, dass die Ladebuchse trocken ist.



**Der Stecker darf auf keinen Fall eingesteckt werden, wenn die Buchse nass ist.**

---

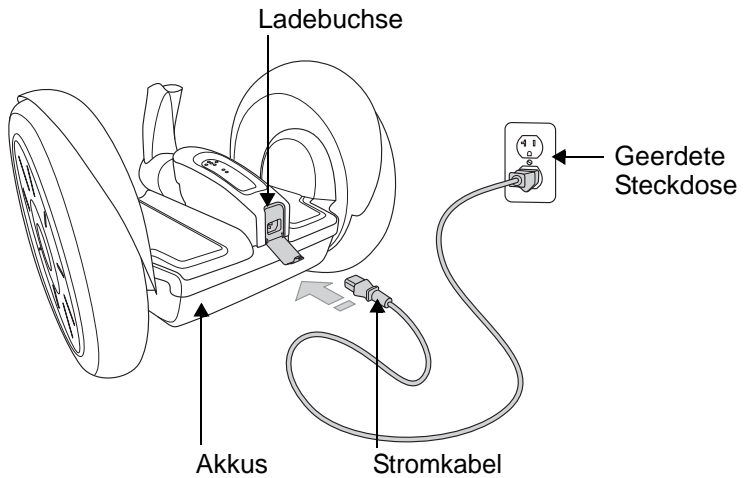

3. Stecken Sie das eine Ende des mitgelieferten Stromkabels in eine geerdete Steckdose (100 V~ bis 240 V~; 50 Hz oder 60 Hz). Das Stromkabel muss ordnungsgemäß geerdet sein.
4. Stecken Sie das andere Ende des Stromkabels in die Ladebuchse am Segway PT.
5. Stellen Sie sicher, dass die Ladeanzeigeleuchten grün sind.



## HINWEIS:

Möglicherweise benötigen Sie einen Adapter für internationale Steckdosen, um das mitgelieferte Stromkabel in Ihrem Land benutzen zu können.

---

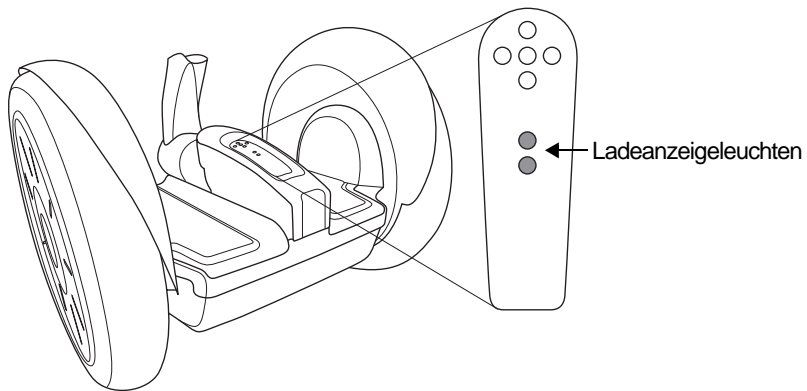

## ***Ladeanzeigeleuchten***

In diesem Abschnitt wird der Status der Ladeanzeigeleuchten an der Konsole definiert:

- Stetiges Grün bedeutet, dass die Akkus geladen werden.
- Blinkendes Grün bedeutet, dass der Ladevorgang abgeschlossen ist.
- Rot bedeutet einen Fehlerzustand.
- ▶ ▶ Weitere Informationen zu den Ladeanzeigeleuchten finden Sie unter „**Ladeanzeigeleuchten**“ in der Bedienungsanleitung.



## VORSICHT

Werden die Akkus nicht aufgeladen, können sie dauerhaften Schaden erleiden. Weder der Segway PT noch die Akkus dürfen gelagert werden, ohne die Akkus monatlich mindestens 12 Stunden lang aufzuladen. Wenn die Akkus nicht regelmäßig aufgeladen werden, können sie sich mit der Zeit vollständig entladen und dauerhaften Schaden erleiden.

---

Die Bedienungsanleitung bietet eine wichtige Anleitung zum Aufladen der Akkus. Dieser Anleitung ist unbedingt Folge zu leisten, damit die Akkus nicht beschädigt werden und ihre Lebensdauer maximiert wird.

# Sicherheitswarnungen

Der Segway PT gibt verschiedene Sicherheitswarnungen aus. Sie müssen sich vor der ersten Fahrt mit Ihrem Segway PT unbedingt mit diesen Sicherheitswarnungen vertraut machen.

---



**WARNUNG!**

**Sie müssen alle Anleitungen in dieser Kurzanleitung und in der Bedienungsanleitung durchlesen und befolgen und sich das Sicherheitsvideo ansehen, das wichtige Informationen zum Geschwindigkeitsbegrenzer, zur Vibrationswarnung und zur Sicherheitsabschaltung bietet.**

---



**HINWEIS:**

Nicht jedes Sicherheitsproblem löst eine Meldung aus. Weitere Tipps und Richtlinien zur Sicherheit finden Sie unter **„Gefahrenvermeidung“ auf Seite 53.**

---

# Geschwindigkeitsbegrenzer

Wenn Sie sich der erlaubten Höchstgeschwindigkeit für eine gegebene Situation annähern, drückt der Segway PT den Lenker zurück und drosselt damit das Tempo. Das ist der so genannte Geschwindigkeitsbegrenzer.

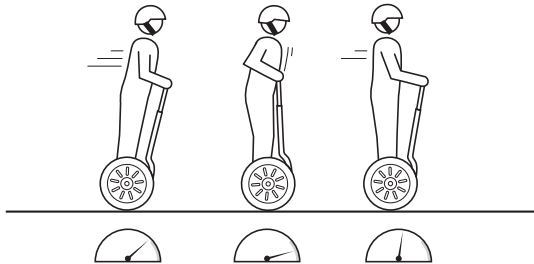

Er warnt Sie, dass Sie zu schnell fahren. Wenn der Segway PT den Lenker zurückdrückt, **lehnen Sie sich nicht weiter vor und verlangsamen Sie die Fahrt.** Lassen Sie stets einen gewissen Abstand zwischen sich und dem Lenker.

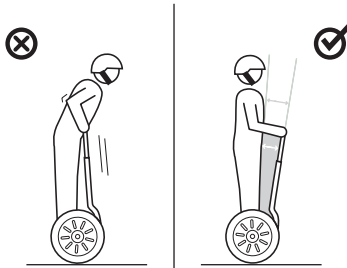



**WARNUNG!**

**Der Segway PT ist zwar so konstruiert, dass er Sie unter verschiedensten Bedingungen aufrecht hält; Sie können seine Gleichgewichtsfunktion jedoch durch übermäßiges Vorlehnen und Ignorieren des Geschwindigkeitsbegrenzers außer Kraft setzen.**

---

Die Geschwindigkeit, bei der der Lenker gedrückt, hängt von verschiedenen Faktoren ab, darunter Fahrstil, Gelände, Nutzlast, Akkuzustand, Fußstellung, ob die Anfängereinstellung auf dem InfoKey gewählt worden ist, und mehreren anderen Umständen.

- ▶ ▶ Weitere Informationen zum Geschwindigkeitsbegrenzer und seinen möglichen Auslösern finden Sie unter „**Geschwindigkeitsbegrenzer**“ in der Bedienungsanleitung.

# Vibrationswarnung

Wenn Sie Gefahr laufen zu stürzen, rüttelt der Lenker und der Segway PT gibt ein brummendes Geräusch von sich. Das ist die so genannte Vibrationswarnung.

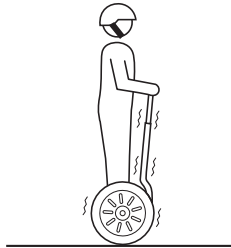

Wenn diese Warnung während der Fahrt einsetzt, nehmen Sie sofort Tempo weg. Sollte die Vibrationswarnung dadurch nicht abgestellt werden, halten Sie an und steigen vorsichtig ab. Der Segway PT darf erst dann wieder gefahren werden, wenn die Ursache für die anhaltende Vibrationswarnung identifiziert und behoben worden ist.

Sollte die Vibrationswarnung auftreten, wenn Sie gerade Halt machen oder irgendwo stecken geblieben sind, steigen Sie sofort ab. Sie dürfen erst dann wieder fahren, wenn Folgendes gegeben ist:

- Sie haben keinerlei Hindernisse oder Abhänge im Weg.
- Sie sind sich absolut sicher, dass es sich nicht um eine Sicherheitsabschaltung gehandelt hat.
  - ▶ ▶ Weitere Informationen finden Sie unter **„Sicherheitsabschaltung“ auf Seite 42.**



**WARNUNG!**

**Der Segway PT darf im Gleichgewichts-Modus niemals losgelassen werden, denn er rollt selbsttätig noch ein Stück weiter, gibt die Vibrationswarnung aus und schaltet dann die Stromzufuhr zu den Rädern ab. Wenn Sie den Segway PT im Gleichgewichts-Modus loslassen, riskieren Sie, dass andere Menschen verletzt und das Gerät beschädigt werden.**

---



- ▶ ▶ Weitere Informationen und mögliche Ursachen für die Vibrationswarnung (die mit oder ohne Fahrer auftreten kann) finden Sie unter „**Vibrationswarnung**“ in der Bedienungsanleitung.

# Sicherheitsabschaltung

Sollte der Segway PT in einem seiner redundanten Systeme einen Fehler entdecken oder ein Akku über seine Sicherheitsgrenze hinaus erschöpft sein, erfolgt eine Sicherheitsabschaltung.

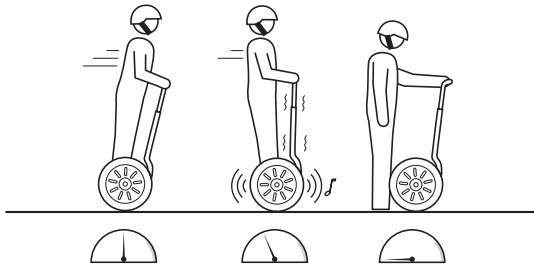

In einem solchen Fall verlangsamt der Segway PT automatisch sein Tempo, gibt die Vibrationswarnung aus (der Lenker rüttelt und Sie hören brummende Geräusche), die Gleichgewichtsanzeigeleuchten blinken, ein Warnton erklingt und auf dem InfoKey erscheint ein unglückliches Gesicht.

Bei eingeleiteter Sicherheitsabschaltung bleiben Ihnen noch rund zehn Sekunden, um kontrolliert anzuhalten und abzusteigen. Nach 10 Sekunden schaltet sich der Segway PT unverzüglich ab, sobald die Räder sich nicht mehr drehen.

Bei einer Sicherheitsabschaltung ist wie folgt zu verfahren:

1. Bleiben Sie ruhig und halten Sie sofort kontrolliert an.
2. Steigen Sie vorsichtig ab, erst mit dem einen, dann mit dem anderen Fuß.



**WARNUNG!**

**Der Segway PT darf auf keinen Fall neu gestartet und gefahren werden, wenn ein Akku leer oder aufgrund eines leeren Akkus eine Sicherheitsabschaltung erfolgt ist. In einem solchen Fall ist der Segway PT möglicherweise nicht mehr leistungsfähig genug, um Sie im Gleichgewicht zu halten. Wenn Sie jetzt neu starten und weiterfahren, riskieren Sie einen Sturz. Außerdem können Sie damit die Akkus beschädigen, was deren Lebensdauer und Kapazität beeinträchtigt.**

---



**WARNUNG!**

**Manche Diebstahl-Meldesysteme, wie sie beispielsweise in Büchereien und Geschäften zu finden sind, können die Gleichgewichtsfunktion des Segway PT beeinträchtigen oder gar zu einer Sicherheitsabschaltung führen. Fahren Sie daher nicht näher als 1,5 Meter an ein Diebstahl-Meldesystem heran.**

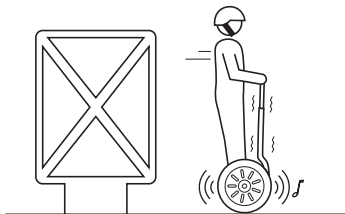



**Nach einer Sicherheitsabschaltung darf der Segway PT erst dann wieder bestiegen werden, wenn die Ursache identifiziert und behoben worden ist.**

---

- ▶ ▶ Weitere Informationen zu einer Demo der Sicherheitsabschaltung (zu Übungszwecken) finden Sie unter „**Sicherheitsabschaltung**“ in der Bedienungsanleitung.

# Gleichgewichts-Modus

Der Segway PT wird im Gleichgewichts-Modus gefahren. In diesem Modus erkennt der Segway PT, wenn Sie sich vor- oder zurücklehnen oder den LeanSteer-Rahmen nach rechts oder links neigen, und reagiert mit entsprechenden Radbewegungen.

Der Segway PT hat ferner einen fahrerlosen Gleichgewichts-Modus. Dieser dient dazu, das Gerät langsam zu bewegen, wenn es nicht gefahren wird. Steigen Sie ab und schieben Sie Ihren Segway PT im fahrerlosen Gleichgewichts-Modus um Hindernisse herum, Treppen herauf oder herab oder über Gelände, das zu schwierig zu befahren ist. Halten Sie in diesem Modus unbedingt den Lenker fest, damit der Segway PT nicht selbsttätig rollt.

Mit seinen Gleichgewichtsanzeigeleuchten vorn an der Konsole zeigt Ihnen der Segway PT, dass er sich im Gleichgewichts- oder fahrerlosen Gleichgewichts-Modus befindet. Sie blinken oder pulsieren dann grün und der InfoKey zeigt ein glückliches Gesicht.

- ▶ ▶ Informationen zum Umschalten in den Gleichgewichts-Modus finden Sie unter „**Fahren des Segway PT**“ auf Seite 59.

# Fahrer-Erkennungssensoren

Der Segway PT hat unter den Matten vier Sensoren. Die Fahrer-Erkennungssensoren erkennen, ob sich im eingeschalteten Zustand ein Fahrer auf dem Segway PT befindet.

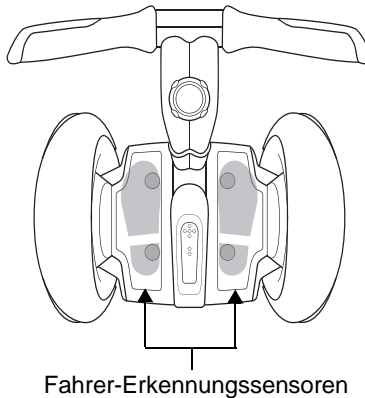

Wenn Ihre Füße ordnungsgemäß auf den Matten positioniert sind, werden alle vier Fahrer-Erkennungssensoren heruntergedrückt, sodass der Segway PT normal im Gleichgewichts-Modus gefahren werden kann.

Werden während der Fahrt weniger als drei Sensoren gedrückt, fährt der Segway PT mit reduzierter Höchstgeschwindigkeit. Dabei spielt es keine Rolle, ob die Anfängereinstellung aktiviert ist oder nicht. Sobald Ihre Füße wieder richtig positioniert sind, fährt der Segway PT wieder bei Vollerleistung.

Wird der Segway PT im Gleichgewichts-Modus zu schnell bewegt, ohne dass ein Fahrer-Erkennungssensor gedrückt ist, wird zunächst die Vibrationswarnung ausgegeben und dann vom Gleichgewichts-Modus in den Standby-Modus geschaltet.

Weitere Informationen zum Gleichgewichts-Modus und zum Standby-Modus finden Sie unter „**Vibrationswarnung**“ auf Seite 38.



**WARNUNG!**

**Außer Ihren Füßen darf auf den Matten nichts abgestellt werden. Andernfalls kann das Fahrererkennungssystem außer Kraft gesetzt werden und der Segway PT ins Rollen geraten und Menschen oder Hindernisse anfahren. Verletzungen und Sachschäden können die Folge sein.**

---

# Fahrprinzipien

## Körperhaltung – so fahren Sie richtig

Ihre Haltung und Fußstellung spielen für Ihre Fahrsicherheit eine wichtige Rolle.

- Lassen Sie stets Aufmerksamkeit walten! Schauen Sie nach vorn – sowohl weiter weg als auch direkt vor Ihren Rädern. Durch aufmerksames Vorausschauen können Sie Hindernissen und rutschigen Oberflächen am besten ausweichen.
- Halten Sie den Lenker gut fest, die Beine locker und Knie und Ellbogen leicht gebeugt. Damit können Sie auch auf unebenem Gelände Ihr Gleichgewicht halten.

- Achten Sie darauf, dass sich zwischen Ihnen und dem Lenker ein gewisser Abstand befindet. Lehnen Sie sich nicht über oder auf den Lenker. Andernfalls steigt das Zusammenstoß-, Sturz- und Kontrollverlustrisiko erheblich.
- Lassen Sie Ihre Füße in der Mitte der Matten.
- Üben Sie das kontrollierte Anhalten.
- Achten Sie darauf, dass Ihr Körper parallel zum LeanSteer-Rahmen ist und lehnen Sie sich in die Kurven.
- Drehen Sie den LeanSteer-Rahmen in die gewünschte Fahrtrichtung.
- Achten Sie darauf, dass der Lenker auf die richtige Höhe eingestellt ist.
- ▶ ▶ Weitere Informationen finden Sie unter „**Einstellen der Lenkerhöhe**“ auf Seite 25.

# Gefahrenvermeidung

Der Segway PT ist äußerst manövrierfähig; Sie können Hindernisse ohne weiteres umfahren. Sie müssen jedoch stets vorsichtig fahren, damit Sie nicht die Traktion verlieren, und lernen, rutschige, vereiste oder nasse Oberflächen, Schüttmaterialien (Sand/Kies), steile Hänge und Hindernisse zu identifizieren.

Halten Sie in solchen Fällen an, steigen Sie ab und schieben Sie Ihren Segway PT im fahrerlosen Gleichgewichts-Modus über gefährliche Oberflächen und unebenes Gelände.

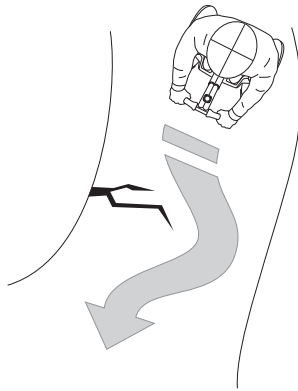

## ***Rutschgefahr***

Die Reifen müssen gute Traktion haben, damit der Segway PT aufrecht bleibt!

Rutschgefahr besteht, wenn der Segway PT die Traktion verliert, was zu Kontrollverlust und Stürzen führen kann. Abrupte Manöver und Fahrten auf rutschigen Oberflächen, Schüttmaterialien oder steilen Hängen können dazu führen, dass der Segway PT die Traktion verliert.

- Vermeiden Sie abrupte Manöver wie plötzliches Stoppen und Starten.
- Fahren Sie nicht auf rutschigen Oberflächen wie Schnee, Eis, nassen Böden, nassem Gras oder in sonstigen rutschgefährdeten Bereichen.
- Fahren Sie nicht über lose Gegenstände, Schüttmaterialien oder Zweige, Kehrlicht oder Steinchen.
- Beim Wechsel von einem Gelände zum anderen – zum Beispiel vom Gehweg auf Gras oder beim Überfahren von Fahrbahnschwellen oder Unebenheiten – müssen Sie vorsichtig sein.
- Vermeiden Sie steile Abhänge.
- Achten Sie darauf, dass beide Reifen Traktion haben.

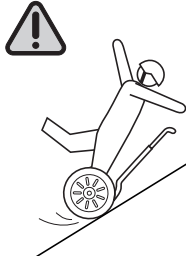
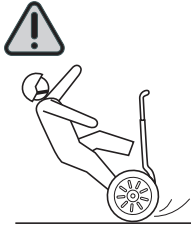

## **Sturzgefahr**

Sturzgefahr besteht, wenn das Rad oder das Unterteil des Segway PT auf ein Hindernis trifft oder sich das Gelände plötzlich ändert, sodass das Fahrzeug abrupt gestoppt wird.

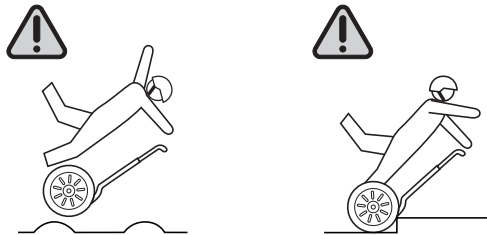

- Vermeiden Sie Schlaglöcher, Kantsteine, Stufen und andere Hindernisse.
- Fahren Sie nicht über Oberflächen, bei denen die Unterseite des Segway PT an Hindernissen hängen bleiben kann.
- Beim Wechsel von einem Gelände zum anderen – zum Beispiel vom Gehweg auf Gras oder beim Überfahren von Fahrbahnschwellen oder Unebenheiten – müssen Sie vorsichtig sein.

## ***Umkipppgefahr***

Der Segway PT ist vorn und hinten ausbalanciert, besitzt jedoch keine seitliche Gleichgewichtssteuerung.

Sie müssen das seitliche Gleichgewicht selber aufrecht erhalten, indem Sie sich in die Kurven lehnen. Wenn Sie dieses seitliche Gleichgewicht nicht aufrecht erhalten, kann der Segway PT umkippen.

- Fahren Sie niemals quer zu steilen Abhängen.
- Lehnen Sie sich in die Kurven bzw. in die Steigung, wenn Sie quer zu sanft ansteigenden Hängen fahren.

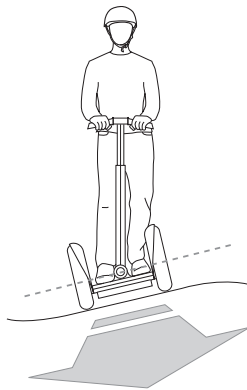

- Halten Sie den LeanSteer-Rahmen bei Fahrten quer zum Hang senkrecht.
- An Abhängen bzw. auf Rampen dürfen Sie nicht wenden.
- Lassen Sie bei Fahrten quer zum Hang niemals den Lenker los. Der Segway PT würde sich sonst bergab drehen, und Sie können das Gleichgewicht verlieren.
- Halten Sie sich auf schmalen Bürgersteigen oder erhöhten Wegen in der Mitte.
- Vermeiden Sie beim Rückwärtsrangieren Wendemanöver.
- Achten Sie darauf, dass keines der Räder vom Kantstein abkommt.



# Fahren des Segway PT

In diesem Abschnitt wird beschrieben, wie der Segway PT zu fahren ist. Hier finden Sie Informationen zu Ihrer „Jungfernfahrt“ und allgemein nützliche Fahrhinweise.

Machen Sie sich mit den einzelnen Lernschritten der Reihe nach vertraut. Sie müssen zunächst unbedingt in einer kontrollierten, vertrauten Umgebung üben, bis Ihnen der Umgang mit Ihrem Segway PT und dem InfoKey in Fleisch und Blut übergegangen ist.

Stellen Sie vor jeder Fahrt sicher, dass Ihr Segway PT sicher zusammengebaut ist und die Akkus aufgeladen sind.

- ▶ ▶ Weitere Informationen finden Sie unter **„Zusammenbau des Segway PT“ auf Seite 14** und **„Aufladen der Akkus“ auf Seite 27**.

Überprüfen Sie Ihren Segway PT vor jeder Fahrt. Wenn ein Teil nicht fest sitzt oder beschädigt ist oder die Reifen nicht ordnungsgemäß aufgepumpt sind, darf der Segway PT nicht gefahren werden.

- ▶ ▶ Weitere Informationen finden Sie unter **„Betrieb und Wartung Ihres Segway PT“** in der Bedienungsanleitung.

Sie dürfen keine losen Kleidungs- und Schmuckstücke tragen; sie können sich im Segway PT verfangen.

# Schritt 1: Fahrvorbereitungen

So bereiten Sie sich auf Ihre „Jungfernfahrt“ vor:

1. Wählen Sie für Ihre erste Fahrt einen geeigneten Ort aus. Dieser Bereich kann im Haus oder im Freien sein, muss jedoch mindestens 4 x 4 m messen. Er muss eine horizontale, ebene Oberfläche mit guter Traktion bieten und frei von Hindernissen sein. Außerdem dürfen keine Fahrzeuge, Fahrräder, Haustiere, Kleinkinder oder sonstigen Ablenkungen in der Nähe sein.



2. Bitten Sie einen Freund, der sich mit allen Anleitungen und Warnhinweisen in dieser Kurzanleitung und dem Sicherheitsvideo vertraut gemacht hat, Ihnen zu helfen.
3. Setzen Sie Ihren Helm auf und justieren Sie den Kinnriemen gemäß der Herstelleranleitung.

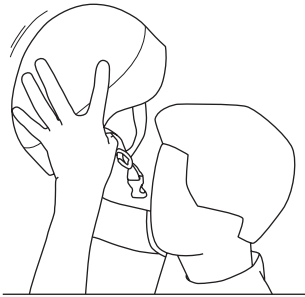

4. Schieben Sie den Segway PT in die Mitte des Übungsbereichs.

5. Stellen Sie den Lenker auf Ihre Höhe ein.
  - ▶ ▶ Weitere Informationen finden Sie unter „**Einstellen der Lenkerhöhe**“ auf **Seite 25**.
6. Machen Sie sich mit den wichtigsten Symbolen vertraut, die auf dem InfoKey erscheinen können.
  - ▶ ▶ Weitere Informationen finden Sie unter „**Verwendung des InfoKey**“ auf **Seite 8**.

## Schritt 2: Einschalten des Segway PT

Schalten Sie nun durch Betätigen des Leistungs-/Standby-Schalters am InfoKey den Segway PT ein. Dieser Schalter befindet sich an der linken unteren Seite des InfoKey.

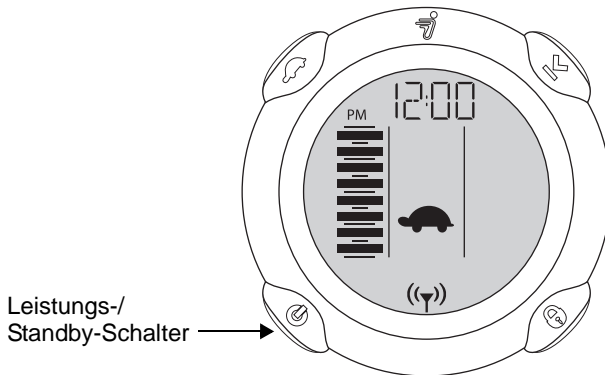

Der Segway PT gibt einen Ton aus und die Gleichgewichtsanzeigeleuchten (an der Konsole) leuchten auf; damit wird angezeigt, dass die Stromzufuhr eingeschaltet und das Fahrzeug im Standby-Modus ist.

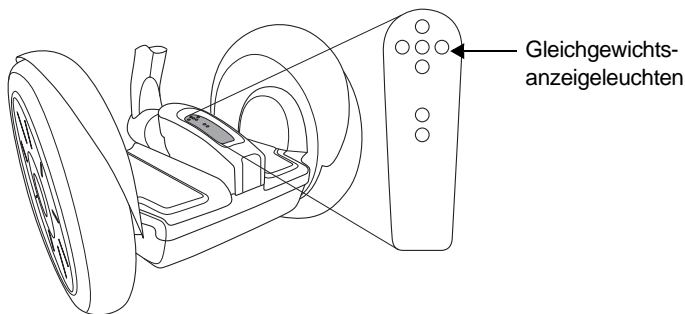

**WARNUNG!**

**Sie dürfen den Segway PT jetzt noch nicht besteigen.  
Das Fahrzeug ist zwar eingeschaltet, nicht jedoch das  
Gleichgewichtssystem.**

---

## Schritt 3: Bestätigung der Anfängereinstellung

Stellen Sie sicher, dass die Anfängereinstellung aktiviert ist; auf dem InfoKey-Display muss das Schildkrötensymbol erscheinen.

---



**Für Ihre „Jungfernfahrt“ ist die Anfängereinstellung automatisch aktiviert. Sollte die Schildkröte nicht zu sehen sein, dürfen Sie den Segway PT erst dann in Betrieb nehmen, wenn Sie die Anfängereinstellung aktiviert haben. Weitere Informationen finden Sie unter „Tasten und Anzeigebereich des InfoKey“ auf Seite 9.**

---

- ▶ ▶ Sollte die Schildkröte nicht auf dem InfoKey erscheinen, schauen Sie bitte unter **„Konfigurieren und Sperren der Anfängereinstellung“** in der Bedienungsanleitung nach.

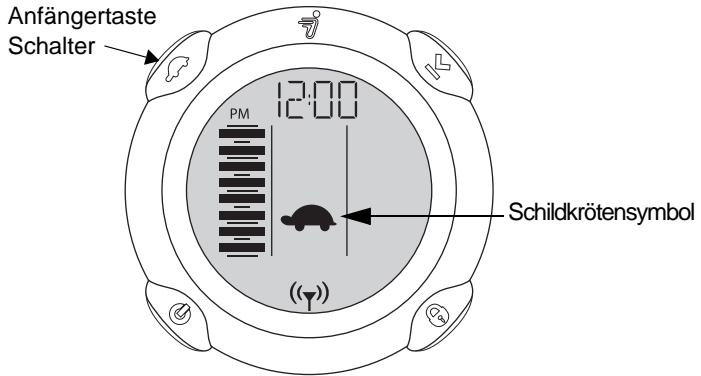



**WARNUNG!**

**Sie dürfen den Segway PT jetzt noch nicht besteigen.  
Das Fahrzeug ist zwar eingeschaltet, nicht jedoch das  
Gleichgewichtssystem.**

---

## **Schritt 4: Vor dem Aufsteigen**

Der Segway PT ist nun eingeschaltet, aber das Gleichgewichtssystem ist noch nicht aktiviert. Stellen Sie sich hinter den Segway PT, zentrieren Sie den Lenker und bringen Sie das Unterteil in die Horizontale. Lassen Sie sich dabei von den Gleichgewichtsanzeigeleuchten helfen. Sollten eine oder mehrere der äußeren Gleichgewichtsanzeigeleuchten rot sein, neigen Sie das Unterteil oder den Lenker in die entgegengesetzte Richtung der Leuchte(n). Wenn der Segway PT zum Umschalten in den Gleichgewichts-Modus bereit ist, leuchtet die mittlere Gleichgewichtsanzeigeleuchte grün auf. Achten Sie vor dem Aufsteigen darauf, dass der InfoKey im Sockel installiert ist.

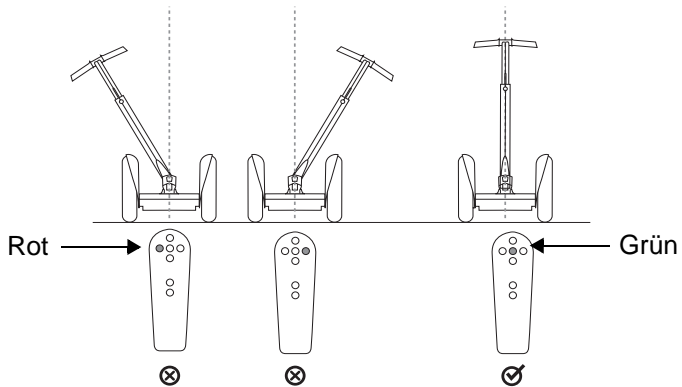

Wenn die mittlere Gleichgewichtsanzeigeleuchte grün ist, können Sie den Segway PT besteigen.

# Schritt 5: Aufsteigen

Wichtig – bevor Sie aufsteigen:

- Bitten Sie Ihren Freund, sich Ihnen gegenüber vor den Segway PT zu stellen und den Lenker mit beiden Händen festzuhalten. Er sollte sich bereithalten, den Segway PT gut festzuhalten, damit er sich nicht bewegen kann.
- Denken Sie daran, dass sich der Segway PT vorwärts oder rückwärts bewegt bzw. wendet, wenn der Lenker bewegt wird. Sie dürfen den Lenker beim Aufsteigen nicht schieben, ziehen oder neigen.
- Stellen Sie sicher, dass die mittlere Gleichgewichtsanzeigeleuchte grün ist.

So steigen Sie auf den Segway PT:

1. Halten Sie beim Aufsteigen den Lenker mit beiden Händen fest; schauen Sie dabei nach vorn, nicht nach unten.

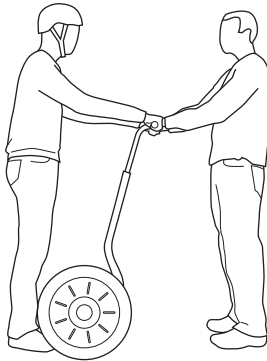

2. Setzen Sie zunächst einen Fuß auf die Matte.

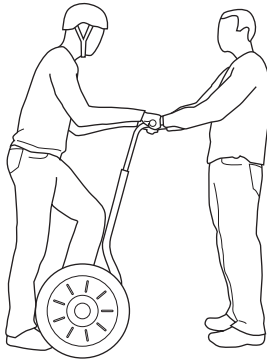

3. Verlagern Sie allmählich Ihr Gewicht auf den Fuß auf der Matte.

4. Achten Sie ständig darauf, dass der Lenker nicht bewegt wird. Setzen Sie den zweiten Fuß auf die andere Matte. Bleiben Sie ruhig und entspannt. Blicken Sie nach vorn.



## HINWEIS:

Achtung! Beim ersten Aufsteigen kann man unfreiwillig ins Schwanken geraten.

---

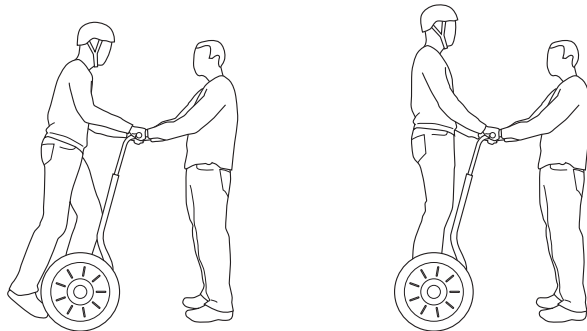

5. Wenn Sie sich nicht sicher fühlen sollten, steigen Sie erst einmal wieder ab, bevor Sie es erneut versuchen: Setzen Sie zuerst den einen und dann den anderen Fuß auf den Boden.

Ihr Freund muss während des gesamten Vorgangs (Auf- und Absteigen) den Lenker gut festhalten und sicherstellen, dass sich der Segway PT nicht bewegt.



Nachstehend finden Sie die Anzeigen, die beim Besteigen auf der Konsole und dem InfoKey des Segway PT erscheinen.

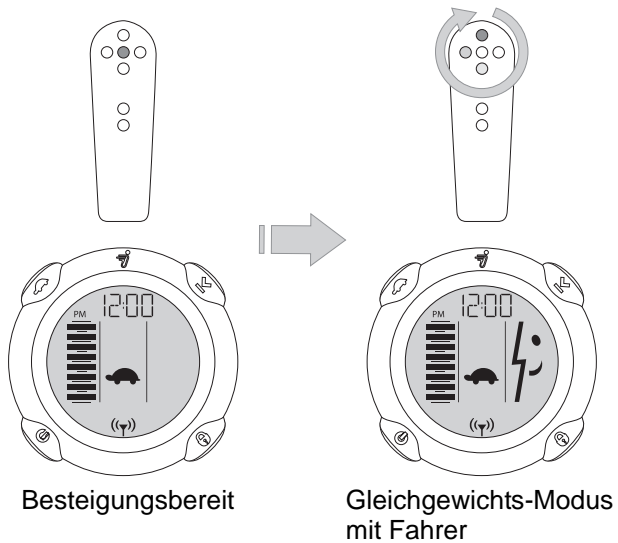

Halten Sie das Unterteil horizontal, um auf der Stelle zu stehen. Die richtige Körperhaltung hierfür sehen Sie auf der nachstehenden Abbildung:

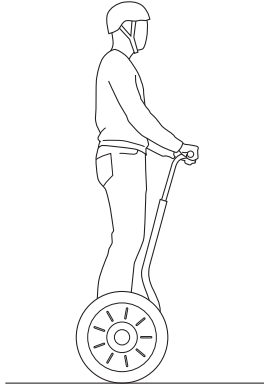

## Schritt 6: Vorwärts- und Rückwärtsfahren

Der Segway PT reagiert auf Änderungen in Ihrer Körperhaltung durch Vorwärts- bzw. Rückwärtsrollen.

Sie können wie folgt vorwärts bzw. rückwärts fahren (Sie müssen auf dem Unterteil stehen):

1. Lehnen Sie sich mit Hilfestellung Ihres Freundes langsam nach vorn; der Segway PT rollt nun vorwärts. Richten Sie sich dann wieder auf; Sie werden merken, wie der Segway PT Tempo wegnimmt und anhält. Wiederholen Sie das mehrere Male.

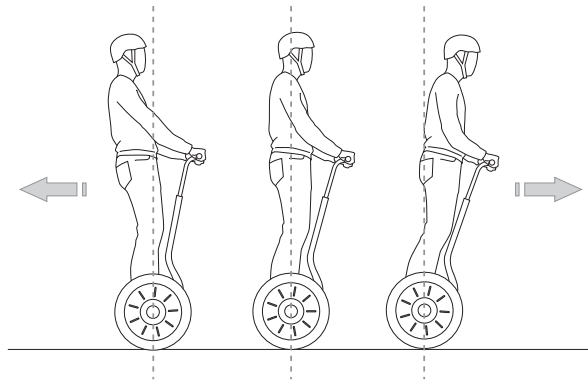



**WARNUNG!**

**Achten Sie darauf, dass Sie nicht vor- und rückwärts „schaukeln“ und Ihr Gewicht nicht abrupt verlagern, sonst können Sie möglicherweise die Traktion verlieren und stürzen.**

---



2. Werfen Sie einen Blick nach hinten und lehnen Sie sich dann langsam zurück; Ihr Segway PT rollt nun rückwärts. Richten Sie sich dann wieder auf; Sie werden merken, wie der Segway PT Tempo wegnimmt und anhält. Wiederholen Sie das mehrere Male.



## HINWEIS:

**Fahren Sie generell nicht rückwärts, außer um nur ganz kurz zu rangieren. Wenden Sie stattdessen und fahren Sie vorwärts.**

---

3. Fahren Sie nun ein kurzes Stückchen in jede Richtung vorwärts und rückwärts. Ihr Freund sollte für alle Fälle ganz in der Nähe bereitstehen. Achten Sie darauf, dass Sie mit den Rädern nicht gegen Wände oder andere Hindernisse fahren. Kollisionen können zu Stürzen führen.



## WARNUNG!

**Beim Rückwärtsrangieren müssen Sie langsam fahren und dürfen nicht wenden.**

---

## Schritt 7: Anhalten

Wenn Sie den Segway PT anhalten wollen, verlagern Sie einfach Ihr Gewicht in die entgegengesetzte Richtung der Fahrtrichtung.

So halten Sie den Segway PT an:

1. Wenn Sie gerade vorwärts fahren, verlagern Sie Ihre Hüften vorsichtig nach hinten (als wenn Sie sich hinsetzen würden).
2. Nachdem Sie angehalten haben, zentrieren Sie Ihr Gewicht über dem Unterteil, um auf der Stelle zu stehen. Wenn Sie sich weiterhin zurücklehnen, rollen Sie rückwärts.
3. Üben Sie, an einem bestimmten Punkt kontrolliert und sanft anzuhalten. Bleiben Sie dann auf der Stelle stehen.



**WARNUNG!**

**Vermeiden Sie abrupte Stopps und rutschige Oberflächen. Durch plötzliches Stoppen – insbesondere auf rutschigen Oberflächen – kann der Segway PT die Traktion verlieren und Sie können stürzen.**

---



**HINWEIS:**

Bewegen Sie sich zum Anhalten so, als würden Sie sich hinsetzen. Achten Sie dabei darauf, dass Ihre Schultern über den Hüften ausgerichtet bleiben, und verlagern Sie Ihr Gewicht nach hinten.

---

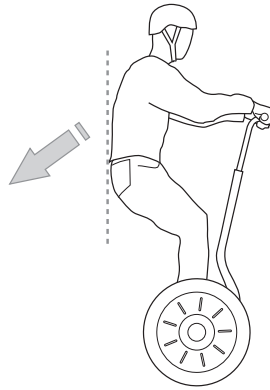



## **WARNUNG!**

- **Sie müssen stets kontrolliert anhalten. Vermeiden Sie abrupte Stopps. Ein kontrollierter Stopp wird durch allmähliche Gewichtsverlagerung in die entgegengesetzte Richtung der Fahrtrichtung erzielt.**
  - **Vermeiden Sie rutschige Oberflächen. Der Segway PT kann die Traktion verlieren und einen Sturz verursachen.**
    - ▶ ▶ **Weitere Informationen finden Sie im Sicherheitsvideo.**
-

## Schritt 8: Wenden

Der Segway PT wendet sich in die Richtung, in die der Lenker geneigt wird. Sie können rechts- oder linksherum wenden.

### ***Wenden auf der Stelle***

Üben Sie zunächst das Wenden auf der Stelle. Neigen Sie hierzu den Lenker allmählich zur Seite, und zwar in die gewünschte Fahrtrichtung. Der Segway PT kreist nun auf der Stelle. Üben Sie das Wenden auf der Stelle nach rechts und links.

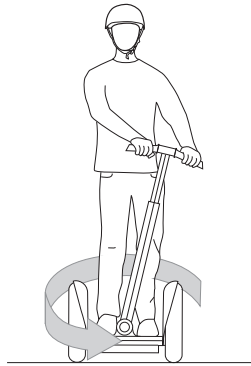
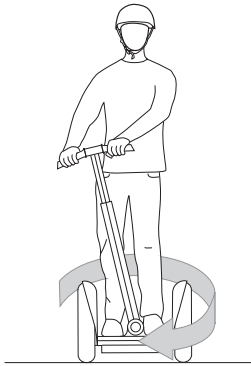

## ***Wenden während der Fahrt***

Nachdem Sie sich mit dem Vorwärts- und Rückwärtsfahren und dem Wenden auf der Stelle vertraut gemacht haben und sich sicher dabei fühlen, versuchen Sie, bei langsamer Vorwärtsfahrt zu wenden. Halten Sie die Knie leicht gebeugt und lehnen Sie sich in die Kurve. Halten Sie Ihren Körper dabei parallel zum LeanSteer-Rahmen. Dies ist außerordentlich wichtig.

Abrupte Wendemanöver können gefährlich sein. Lehnen Sie sich daher stets allmählich und gleichmäßig in die Kurve.

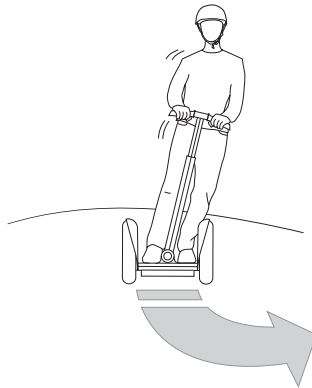

## **Schritt 9: Absteigen**

Bei Ihrem ersten Absteigemanöver muss Ihr Freund den Lenker festhalten.

Bleiben Sie auf der Stelle stehen. Zentrieren Sie hierzu Ihr Gewicht über den Rädern und dem Unterteil und halten Sie den Lenker senkrecht.

So steigen Sie vom Segway PT ab:

1. Setzen Sie zuerst den einen und dann den anderen Fuß auf den Boden, ohne sich dabei nach hinten oder zur Seite zu lehnen.



**Achten Sie darauf, dass Sie dabei den Lenker nicht nach hinten ziehen oder drehen.**

---

2. Halten Sie auch nach dem Absteigen den Lenker fest. Wenn Sie ihn loslassen, rollt der Segway PT vorwärts und kann Umstehende verletzen oder Sachschäden anrichten.

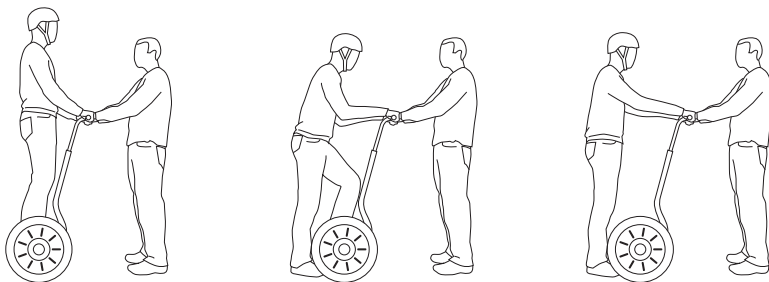

**WARNUNG!**

**Ziehen Sie den Segway PT beim Absteigen auf keinen Fall zu sich hin.**

---

3. Beim Absteigen schaltet der Segway PT in den fahrerlosen Gleichgewichts-Modus. In diesem Modus reagiert der Segway PT auf Lenkerbewegungen und lässt sich vor- und zurückrollen und wenden. Dieser Modus dient dazu, den Segway PT über Kantsteine oder gefährliches Gelände zu bewegen.

Die nachstehende Abbildung zeigt die Gleichgewichtsanzeigeleuchten und das InfoKey-Display beim Absteigen.

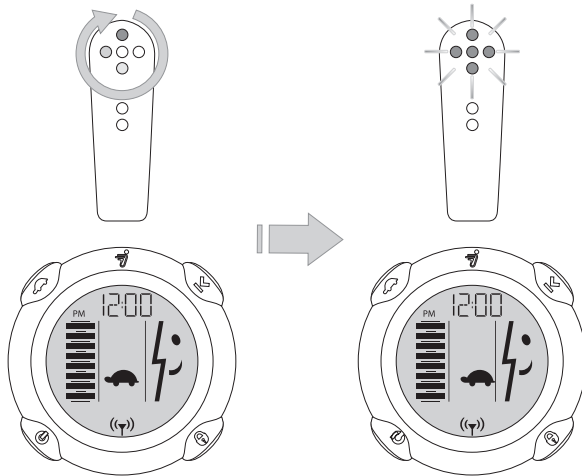

Mit Fahrer im  
Gleichgewichts-Modus

Ohne Fahrer im  
Gleichgewichts-Modus  
(Fahrerloser  
Gleichgewichts-Modus)



## HINWEIS:

Wenn Sie den Segway PT im fahrerlosen Gleichgewichts-Modus zu schnell bewegen, gibt er eine Vibrationswarnung aus und schaltet in den Standby-Modus.

---

## **Schritt 10: Sicherung Ihres Segway PT**

Der Segway PT hat für den Fall, dass er vorübergehend unbeaufsichtigt gelassen werden muss, eine Sicherheitsfunktion. Sie besteht primär aus einem Alarm, jedoch lässt sich das gesicherte Gerät dank der Motoren auch nur sehr schwer bewegen.

Am besten ist es natürlich, wenn Sie Ihren Segway PT an einem sicheren Ort im Haus abstellen und den InfoKey getrennt aufbewahren. Die Sicherheitsfunktion ist dann nützlich, wenn Sie sich nicht allzu weit von Ihrem Segway PT aufhalten und auf einen Alarm reagieren können. Wenn Sie Ihren Segway PT an einem ungesicherten Ort unbeaufsichtigt lassen müssen, aktivieren Sie mit dem InfoKey die Sicherheitsfunktion und schließen das Gerät mit einem Kabelschloss an.

Die Sicherheitsfunktion wird wie folgt aktiviert:

1. Steigen Sie ab.
2. Betätigen Sie den Sicherheitsschalter am InfoKey.

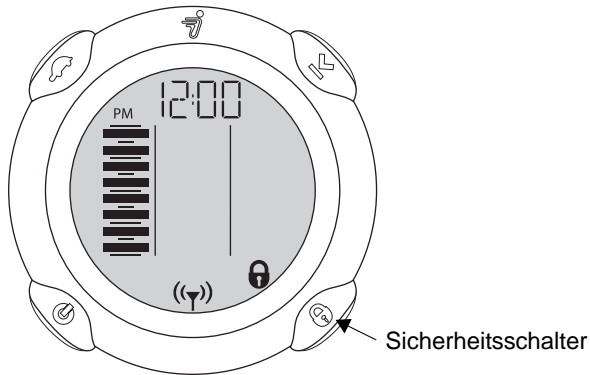

3. Der Segway PT gibt bei Aktivierung der Sicherheitsfunktion ein Audiosignal von sich, und auf dem InfoKey-Display erscheint ein Schloss-Symbol:



Den InfoKey müssen Sie unbedingt mitnehmen (er darf nicht beim Segway PT bleiben);

4. Zur Deaktivierung der Sicherheitsfunktion betätigen Sie den Sicherheitsschalter am InfoKey erneut. Das Schloss-Symbol auf dem InfoKey verschwindet, und die die Sicherheitsfunktion ist nun deaktiviert.

# Schritt 11: Ausschalten des Segway PT

1. Halten Sie zum Ausschalten des Segway PT den Leistungs-/Standby-Schalter am InfoKey zwei Sekunden lang nieder.

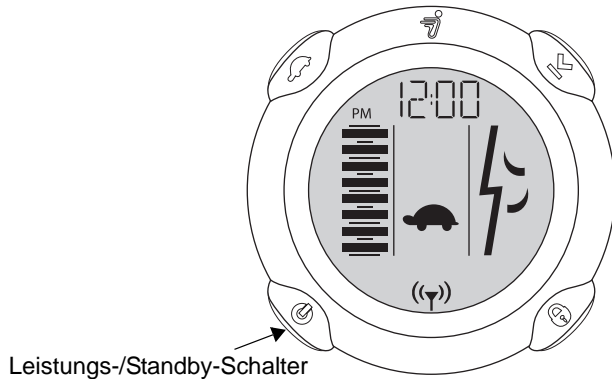

2. Das InfoKey-Display zeigt dann ein schlafendes Gesicht an und Sie hören einen Abschaltton.

# Fahrübungen

Bevor Sie Ihren Segway PT zum ersten Mal außerhalb Ihres „Übungsgeländes“ fahren, müssen Sie sich mit ihm gründlich vertraut machen. Je mehr Fahrpraxis Sie haben, desto sicherer werden Sie auch an anderen Orten fahren. Denken Sie bei Ihren Übungen an Folgendes:

- Verwenden Sie die Anfängereinstellung und fahren Sie nur in Bereichen, die frei von Hindernissen und Ablenkungen sind, bis Sie sich im Umgang mit Ihrem Segway PT vollkommen sicher fühlen. Üben Sie so lange in der Anfängereinstellung, bis Sie alle Vorgänge (Aufsteigen, Vorwärts- und Rückwärtsfahren, Wenden, Anhalten und Absteigen) genauso präzise und sicher ausführen können wie normales Gehen.
- Bei ausreichender Übung sollten Sie enge Bereiche bewältigen und sogar auf engen, kurvenreichen und befestigten Bürgersteigen fahren, wenden und anhalten können.

- Solange Sie sich nicht mit dieser Präzision vollkommen mit Ihrem Segway PT bewegen koennen, dürfen Sie nicht in der Nähe von Kindern, Fußgängern, Haustieren, Fahrzeugen, Fahrrädern oder sonstigen Hindernissen und potenziellen Gefahrenquellen fahren.
- Ihre ersten Fahrten ohne die Anfängereinstellung sollten in demselben sicheren Bereich stattfinden, in dem Sie auch das Fahren bei der Anfängereinstellung erlernt haben.
- Lassen Sie stets Vorsicht walten, wenn Sie in neuen Umgebungen fahren.
- Beim Durchfahren von Eingängen ist besondere Vorsicht geboten.



- Stellen Sie sicher, dass genug Platz für die Räder ist.



- Achten Sie auf Geländewechsel wie z. B. vom Gehweg auf Gras.



# Geländefahrten

Bei genügend Fahrpraxis können Sie mit Ihrem Segway PT verschiedene Geländetypen befahren, solange Sie rutschige Oberflächen, Schüttmaterialien, steile Hänge und Hindernisse meiden. Fahren Sie über unvertrautes Gelände immer nur langsam.

Lassen Sie Ihren Segway PT niemals – auch nicht für kurze Zeit – die Bodenhaftung verlieren. Er hat in der Luft keine Traktion, sodass Sie beim Landen die Kontrolle verlieren können.

## ***Geländekompensierung***

Der Segway PT ist so konstruiert, dass er unebenes Gelände ausgleicht. Wenn Sie auf unebenem Gelände geradeaus fahren, halten Sie den LeanSteer-Rahmen senkrecht.

Neigen Sie den LeanSteer-Rahmen in die gewünschte Fahrtrichtung und lassen Sie das Unterteil einfach den Bodenkonturen folgen.

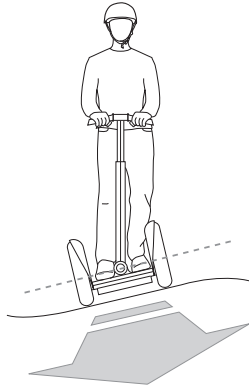

## ***Navigieren von Treppen und Kantsteinen***

1. Steigen Sie ab.
2. Ueberpruefen Sie auf der Konsole, dass sich der Segway PT im fahrerlosen Gleichgewichts-Modus befindet.
3. Gehen Sie um den Segway PT herum.
4. Führen Sie ihn dann an die Treppe oder den Kantstein heran und richten Sie die Räder so aus, dass sie sich im rechten Winkel dazu befinden.
5. Stehen Sie stets oberhalb des Segway PT, mit dem Gesicht zum Lenker gerichtet. Führen Sie den Segway PT dann Schritt für Schritt herauf oder herunter.

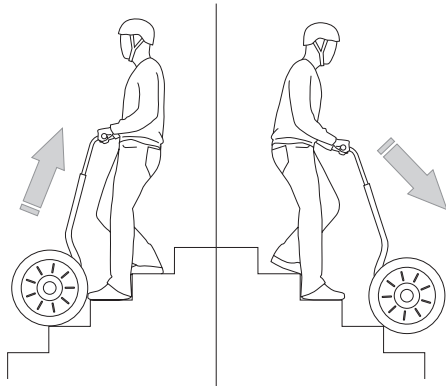



**WARNUNG!**

**Sollten die Räder beim Navigieren von Treppen oder Kantsteinen abrutschen, kann es vorkommen, dass der Segway PT vom fahrerlosen Gleichgewichts-Modus in den Standby-Modus umschaltet. Im Standby-Modus verliert der Segway PT seine Fähigkeit, Ihnen zu „assistieren“. Führen Sie ihn in dem Fall langsam und vorsichtig treppab. Schalten Sie wieder in den fahrerlosen Gleichgewichts-Modus, bevor Sie es erneut versuchen.**

---



**WARNUNG!**

**Achten Sie darauf, dass sich der Segway PT beim Navigieren von Kantsteinen, Abhängen oder Treppen stets unterhalb von Ihnen befindet, unabhängig davon, ob sie ihn aufwärts oder abwärts bugsieren.**

**Der Segway PT darf beim Navigieren von Treppen oder Kantsteinen niemals gefahren werden.**

---

# Fahreretikette

Zeigen Sie beim Fahren Ihres Segway PT stets Anstand.

- Seien Sie vorsichtig und nehmen Sie Rücksicht auf andere.
- Fahren Sie stets mit vernünftiger Geschwindigkeit. Das ist für Sie und für alle in Ihrer Nähe am sichersten.
- Seien Sie jederzeit zum Anhalten bereit.
- Nehmen Sie Rücksicht auf Fußgänger und lassen Sie ihnen stets den Vortritt.
- Seien Sie vorsichtig, um Fußgänger nicht zu erschrecken. Machen Sie sich bei der Annäherung von hinten bemerkbar und verlangsamen Sie beim Überholen Ihr Tempo auf Schrittgeschwindigkeit. Überholen Sie möglichst immer links. Wenn Sie sich einem Fußgänger von vorn nähern, halten Sie sich rechts und nehmen Tempo weg.
- Verlangsamen Sie auf vollen Bürgersteigen die Fahrt und passen Sie die Geschwindigkeit an das Tempo der Fußgänger an. Überholen Sie nur, wenn genug Platz für ein sicheres Überholmanöver vorhanden ist. Schlängeln Sie sich nicht durch Passanten hindurch.

- Wenn Sie mit anderen Segway PT-Fahrern unterwegs sein, halten Sie einen Sicherheitsabstand ein. Achten Sie besonders auf Gefahrenquellen und Hindernisse. Fahren Sie nicht nebeneinander, es sei denn, es bleibt noch genügend Platz für Fußgänger.
- Parken Sie Ihren Segway PT nicht so, dass der Bürgersteig blockiert wird.
- Überqueren Sie Straßen nur an ausgewiesenen Übergängen oder Ampeln. Seien Sie beim Überqueren von Straßen aufmerksam.
- Fahren Sie nur dann auf der Straße, wenn es keinen Bürgersteig gibt oder wenn das Fahren auf dem Bürgersteig nicht gestattet ist.
- Fahren Sie mit Ihrem Segway PT nicht auf Privatgelände (weder in Innen- noch in Außenräumen), außer Sie haben eine ausdrückliche Genehmigung dafür.
- Machen Sie sich mit allen geltenden Gesetzen und Vorschriften vertraut und halten Sie sich daran.

# Sicherheitstipps und -richtlinien

Das einzigartige Gleichgewichtssystem des Segway PT und seine einfache Bedienung können zum leichtsinnigen Fahren verleiten. Wenn Sie – zum Beispiel durch Fahren über Hindernisse, unebenes Gelände, rutschige Oberflächen, Schüttmaterialien oder steile Abhänge – die Gleichgewichtsfunktion des Segway PT bis an ihre Grenzen austesten, können Sie schnell die Kontrolle über das Gerät verlieren. Zusammenstöße, Stürze und Verletzungen können die Folge sein. Wenn Sie alle Anleitungen und Warnhinweise in dieser Anleitung befolgen, können Sie das Verletzungsrisiko minimieren. Ganz ausgeschlossen werden kann es jedoch nie.

- Lesen Sie diese Anleitung und sehen Sie sich das Sicherheitsvideo an.
- Lassen Sie andere Ihren Segway PT nur dann fahren, wenn sie diese Anleitung sorgfältig durchgelesen und sich das Sicherheitsvideo angesehen haben.

- Tragen Sie einen Helm. Tragen Sie beim Fahren mit Ihrem Segway PT stets einen gut sitzenden, mit dem Kinnriemen befestigten Helm. Verwenden Sie einen zugelassenen Fahrrad- oder Skateboard-Helm, der Ihren Hinterkopf schützt. Tragen Sie abhängig von den Fahrbedingungen und Ihrer Fahrerfahrung zusätzliche Schutzkleidung wie Handschuhe, Augenschutz, Ellbogen- und Knieschützer. Tragen Sie festes und bequemes Schuhwerk, das Ihnen Halt gibt.
- Behalten Sie unerfahrene Fahrer im Auge. Neulinge müssen mit der Anfängereinstellung beginnen. Sie sind für die Sicherheit von unerfahrenen Fahrern verantwortlich. Wenn Sie nicht da sind, um den Lenker zu halten, dürfen Sie Erstfahrern nicht erlauben, den Segway PT zu besteigen. Behalten Sie unerfahrene Fahrer im Auge, bis diese mit dem Grundbetrieb des Segway PT vertraut sind. Lassen Sie sie nur unter Ihrer direkten Aufsicht fahren, es sei denn, sie haben diese Anleitung durchgelesen und sich das Sicherheitsvideo angesehen.

- Vermeiden Sie rutschige Oberflächen, Schüttmaterialien, steile Hänge und Hindernisse. Sollten sich derartige Situationen nicht vermeiden lassen, steigen Sie ab, schalten in den fahrerlosen Gleichgewichts-Modus und schieben den Segway PT über den Gefahrenbereich. Besondere Vorsicht ist an beengten Orten oder in der Nähe von Hindernissen geboten.
- Vorsicht auf Abhängen! Seien Sie besonders vorsichtig, wenn Sie einen Hang hinauf- oder hinunter- bzw. quer zum Gefälle fahren. Abhänge mit Schüttmaterialien oder rutschigen Oberflächen dürfen nicht befahren werden. Steigen Sie dann ab, schalten Sie in den fahrerlosen Gleichgewichts-Modus und schieben Sie den Segway PT vor sich her, wobei sich dieser unterhalb von Ihnen befinden muss. Sollten Sie quer zum Hang fahren, lehnen Sie sich in die Steigung, um das Gleichgewicht zu halten.
- Sie sind größer, als Sie denken. Wenn Sie auf dem Segway PT stehen und einen Helm tragen, müssen Sie bei der Fahrt durch Türen und in der Nähe von Eingängen, Torbögen, Ästen, Schildern und sonstigen Hindernissen in Kopfhöhe vorsichtig sein.

- Achtung in Kurven! Fahren Sie in Kurven stets langsam und vorsichtig. Schnelle Kurvenmanöver können zu Kontrollverlust und Stürzen führen. Lehnen Sie sich in die Kurve.
- Gehen Sie keine Risiken ein. Sollten Sie auf Abhänge, unebenes Gelände oder andere Geländeschwierigkeiten stoßen, mit denen Sie keine Erfahrung haben oder bei denen Sie Sicherheitsbedenken hegen, gehen Sie kein Risiko ein. Steigen Sie ab und schalten Sie in den fahrerlosen Gleichgewichts-Modus.
- Sie dürfen keine losen Kleidungsstücke tragen, die sich in den Reifen verfangen und Ihre Manövrierfähigkeit beeinträchtigen können.
- Keine Passagiere! Der Segway PT ist nur für einen Fahrer ausgelegt. Fahren Sie niemals zu zweit und nehmen Sie niemanden mit. Tragen Sie bei der Fahrt niemals ein Kind auf dem Arm oder in einer Kindertrage.

- Der Segway PT ist nicht als medizinisches Gerät konzipiert, geprüft oder zugelassen. Sie müssen in der Lage sein, allein auf den Segway PT auf- und abzustiegen. Das entspricht in etwa den gleichen körperlichen Fähigkeiten, die zum Treppensteigen ohne fremde Hilfe und ohne Festhalten am Treppengeländer erforderlich sind.
- Beim Fahren müssen Sie stets den Lenker mit beiden Händen festhalten und mit beiden Füßen auf den Matten stehen. Halten Sie während der Fahrt niemals etwas in den Händen. Sollten Sie etwas transportieren müssen, verwenden Sie ein von Segway empfohlenes Zubehörteil oder einen gut sitzenden Rucksack.

- Fahren Sie niemals auf Treppen oder durch Drehtüren. Das Fahren auf Treppen oder Rolltreppen und durch Drehtüren ist äußerst gefährlich.
- Steigen Sie nicht von einem fahrenden Segway PT ab. Halten Sie stets zuerst an.
- Fahren Sie nicht im Dunkeln. Fahren Sie bei schlechten Sichtverhältnissen nicht ohne Licht. Um Sicherheit zu gewährleisten, müssen Sie gute Sicht haben und auch für andere gut sichtbar sein.
- Bleiben Sie locker. Fahren Sie in entspannter Haltung, mit leicht gebeugten Knien und Ellbogen und aufrechter Kopfhaltung.

- Seien Sie jederzeit zum Anhalten bereit. Seien Sie bei der Annäherung an oder Überquerung von Kreuzungen, Einfahrten, Ecken, Gebäudeeingängen und ähnlichen Bereichen besonders vorsichtig. Hier müssen Sie eventuell das Tempo drosseln oder ganz anhalten, um Kraftfahrzeugen, Fahrrädern oder Fußgängern auszuweichen.
- Lassen Sie stets Aufmerksamkeit walten! Wie bei jedem anderen Transportmittel müssen Sie stets in geistiger Alarmbereitschaft sein, damit Sie mit dem Segway PT immer sicher unterwegs sind. Fahren Sie nicht, wenn Sie krank sind oder die hier beschriebenen Anleitungen und Warnhinweise nicht uneingeschränkt befolgen können. Fahren Sie niemals unter Alkohol- oder Drogeneinfluss.
- Vermeiden Sie Ablenkungen. Während der Fahrt dürfen Sie sich nicht ablenken lassen – das heißt, weder mit dem Handy telefonieren, Kopfhörer tragen und dergleichen mehr.

- Fahren Sie nicht rückwärts. Sie dürfen höchstens ein paar Meter rückwärts rangieren. Wenden Sie stattdessen und fahren Sie vorwärts. Der Unterschied zwischen Rückwärtsrangieren und Rückwärtsfahren ist vergleichbar damit, ob Sie einen Schritt zurücktreten oder regelrecht rückwärts gehen. Rangieren Sie nur dann rückwärts, wenn Sie eine Tür öffnen oder einem Hindernis ausweichen müssen.



- Vermeiden Sie beim Rückwärtsrangieren Wendemanöver.

- Der Segway PT darf bei leeren Akkus oder im Anschluss an eine Sicherheitsabschaltung infolge eines unzureichenden Akkustands nicht wieder gestartet werden. In einem solchen Fall hat der Segway PT eventuell nicht mehr genug Leistungsreserven, um Sie im Gleichgewicht zu halten, besonders wenn Sie ihm sehr viel Leistung auf einmal abverlangen. Wenn Sie jetzt neu starten und weiterfahren, riskieren Sie einen Sturz. Außerdem können Sie damit die Akkus beschädigen, was deren Lebensdauer und Kapazität beeinträchtigt.
- Lassen Sie einen im Gleichgewichts-Modus befindlichen Segway PT niemals los. Andernfalls rollt er selbsttätig ein Stück weiter, bevor er in den Standby-Modus schaltet. Wenn Sie den Segway PT nach dem Anhalten loslassen, kann er nicht weit rollen. Wenn Sie ihn jedoch loslassen, während er noch in Bewegung ist, kann der Segway PT wesentlich weiter rollen und womöglich andere verletzen oder selbst beschädigt werden.

- Fahren auf der Straße. Der Segway PT ist nicht zum Fahren auf Straßen konzipiert; von der Benutzung von Straßen wird daher abgeraten. Seien Sie besonders vorsichtig, wenn Sie ausnahmsweise auf der Straße fahren oder eine Straße überqueren müssen. Halten Sie sich in dem Fall soweit wie möglich vom Verkehr fern. Lassen Sie sich zum Überqueren von Straßen viel Zeit. Denken Sie daran: Der Geschwindigkeitsbegrenzer oder ein unvorhergesehenes Hindernis können Ihre Überquerung hinauszuziehen. Erkundigen Sie sich außerdem, ob das Fahren auf der Straße gesetzlich erlaubt ist.
- Mitführen von Lasten. Verwenden Sie zum Transport von Lasten entweder ein von Segway empfohlenes Zubehörteil oder einen gut sitzenden Rucksack. Sie dürfen keine Lasten oder Gegenstände auf das Unterteil stellen. Das Gesamtgewicht des Lenkers – einschließlich am Lenker hängende Taschen – darf 4,5 kg nicht überschreiten. Andernfalls kann der Segway PT das Gleichgewicht nicht mehr richtig halten und möglicherweise von allein beschleunigen. Sie riskieren dadurch Personen- und Sachschäden.

- Lassen Sie Abstand! Achten Sie darauf, dass sich zwischen Ihnen und dem Lenker ein gewisser Abstand befindet. Lehnen Sie sich nicht über oder auf den Lenker. Andernfalls steigt das Zusammenstoß-, Sturz- und Kontrollverlustrisiko erheblich.
- Das in der Bedienungsanleitung genannte Höchstgewicht (für Fahrer und sämtliche Lasten) darf nicht überschritten werden. Andernfalls besteht erhöhte Sturz- und damit Personen- und Sachschadengefahr. Ferner darf das Gewicht des Fahrers nicht unter dem in der Bedienungsanleitung angegebenen Fahrergewicht liegen. Sollten Sie weniger als das Mindestgewicht wiegen, können Sie möglicherweise nicht sicher mit dem Segway PT fahren. Ihnen fehlt dann die Körpermasse, um Ihr Gewicht weit genug nach hinten (über die Mitte der Räder hinaus) zu verlagern und so das Tempo ausreichend zu drosseln oder anzuhalten. Zu leichte Fahrer können eventuell auch die Fahrer-Erkennungssensoren des Segway PT nicht richtig aktivieren.
  - ▶ ▶ Weitere Informationen zu den Gewichtsgrenzen finden Sie unter „**Betriebsgrenzwerte**“ in der Bedienungsanleitung.

- Für das Fahren mit dem Segway PT wird vorausgesetzt, dass alle Anleitungen in dieser Anleitung befolgt werden. Segway empfiehlt daher, Kindern die Benutzung Ihres Segway PT zu untersagen. Ausnahmen hiervon sind unter folgenden Voraussetzungen möglich: (a) Sie sind mit allen Aspekten des Segway PT und den Fahrtechniken gründlich vertraut und wissen, wie wichtig Sorgfalt und Fahrfähigkeiten für die Sicherheit sind; (b) das Kind hat diese Kurzanleitung vollständig durchgelesen und sich das gesamte Sicherheitsvideo angesehen; (c) Sie können sich darauf verlassen, dass das Kind das nötige Wissen, die Reife und die körperliche Fähigkeit besitzt, um sicher mit dem Segway PT zu fahren und dabei weder sich noch andere zu gefährden. Als allgemeine Richtlinie empfiehlt Segway ein Mindestalter von 16 Jahren für alle Fahrer.
- Überprüfen Sie regelmäßig den Reifendruck. Er muss den Angaben in der „**Datentabelle für den Segway PT**“ in der Bedienungsanleitung entsprechen. Wird der auf dem Radaufkleber angegebene Reifendruck überschritten, riskieren Sie Kontrollverlust, Zusammenstöße und Stürze. Unzureichender Reifendruck beeinträchtigt die Reichweite und kann Reifen und Räder beschädigen.

- Der Segway PT muss vor jedem Hebemanöver ausgeschaltet sein. Wenden Sie stets sichere und geeignete Hebe- und Ladetechniken an. Der Segway PT sollte am besten von zwei Personen angehoben werden. Heben Sie stets aus der Hocke, nicht aus dem Rücken. Der Segway PT darf nicht an den Reifen, den Schutzblechen oder den Rädern angehoben werden. Hände und Finger können zwischen dem Reifen und dem Schutzblech eingeklemmt und verletzt werden.
- Vor allen Wartungsarbeiten ist das Kabel abzuziehen. Der Segway PT muss stets vom Stromnetz getrennt werden, bevor Sie die Akkus ausbauen oder einsetzen oder andere Wartungsarbeiten vornehmen.
  - ▶ ▶ Weitere Warnhinweise und Anleitungen zur Instandhaltung finden Sie unter „**Wartung des Segway PT**“ in der Bedienungsanleitung.

- Inspektion vor der Fahrt. Der Segway PT muss vor jeder Fahrt überprüft werden. Sollten ein oder mehrere Teile lose oder beschädigt sein, darf er nicht benutzt werden.
  - ▶ ▶ Schauen Sie in dem Fall bitte unter „**Fehlerbehebung**“ in der Bedienungsanleitung nach.
- Stellen Sie keine Gegenstände auf die Matten. Andernfalls kann sich der Segway PT selbsttätig in Bewegung setzen, wenn er im Gleichgewichts-Modus ist.
- Sie können Ihren Segway PT damit so beschädigen, dass er nicht mehr gefahrlos gefahren werden kann.

- Der Segway PT darf nicht unter Wasser geraten. Tauchen Sie weder die Akkus noch das Unterteil in Wasser ein. Außerdem darf der Segway PT nicht mit Hochdruckreinigern oder -schläuchen gewaschen werden. In die Ladebuchse darf kein Wasser eindringen. Schließen Sie nach dem Aufladen stets die Ladebuchse. Der Segway PT darf keinen heftigen Regenschauern oder lang anhaltenden Regengüssen ausgesetzt werden (das schließt Fahrten, Lagerung und Transport mit ein).
  - ▶ ▶ Sollte Ihr Segway PT bei einem heftigen Regenschauer oder länger anhaltendem Regen ziemlich nass geworden sein, finden Sie in der Bedienungsanleitung hilfreiche Hinweise.

Reinigen Sie Ihr Fahrzeug mit Seife, Wasser und einem weichen Tuch. Die Ladebuchse muss absolut trocken sein, bevor Sie das Stromkabel einstecken.

- Das Unterteil darf nicht geöffnet werden. Im Inneren gibt es keine Teile, die Sie selbst warten können. Wenn Sie das Unterteil öffnen, können Sie einen elektrischen Schlag erleiden. Außerdem können Sie dadurch Ihre Garantieansprüche verlieren und den Segway PT so beschädigen, dass er nicht mehr gefahrlos benutzt werden kann.
- Das Getriebe darf nicht geöffnet werden. Im Inneren gibt es keine Teile, die Sie selbst warten können. Sie können Ihren Segway PT damit so beschädigen, dass er nicht mehr gefahrlos gefahren werden kann.
- Der Segway PT darf nicht in Ex-Bereichen benutzt werden. Der Segway PT ist nicht für den Einsatz in Ex-Bereichen gemäß NFPA 70 (US-Code für Elektrogeräte) zugelassen. Als Ex-Bereiche gelten Umgebungen mit Brand- oder Explosionsgefahr aufgrund von entflammbar Gasen, Dämpfen, Flüssigkeiten, Stäuben oder Fasern.
- Anleitungen zur Wartung des Segway PT finden Sie in der Bedienungsanleitung.
- Viel Spaß beim sicheren Fahren!

## **Melden Sie alle Zwischenfälle**

Wenn Sie oder ein sonstiger Benutzer Ihres Segway PT in einen Unfall verwickelt sind oder wenn das Fahrzeug keine ordnungsgemäße Leistung erbringt, wenden Sie sich bitte an den Segway-Kundendienst. Tel: +1-866-473-4929 und Fax: +1-603-222-6001 E-Mail: [technicalsupport@segway.com](mailto:technicalsupport@segway.com)  
Website: [www.segway.com](http://www.segway.com)

## **Konsultieren Sie die Bedienungsanleitung und die Website**

Ihrem Segway PT liegt eine komplette Bedienungsanleitung mit wichtigen Informationen zu den Anzeigen, zu den Akkus und wie sie aufgeladen werden, zur Wartung und Fehlerbehebung und vielen anderen Themen bei. Die aktuellste Ausgabe aller Segway PT-Anleitungen finden Sie unter [www.segway.com](http://www.segway.com).



